

Zastosowanie

Rozdzielacze suwakowe sterowane elektrycznie typ 6UREE10 przeznaczone są do zmiany kierunku przepływu cieczy hydraulicznej w układzie. Głównie wykorzystywane są do przełączania zasilania i sterowania pomiędzy dwoma niezależnymi gałęziami układu.

Zawór krzyżowy (szokowy) przeznaczony jest do ograniczenia maksymalnego ciśnienia na dwóch przyłączach. Jest również ochroną przed nagłym skokiem ciśnienia.

Rozdzielacze suwakowe sterowane elektrycznie typ 6UREE10 przystosowane są do montażu rurowego w dowolnym położeniu w układach hydraulicznych.



Opis działania

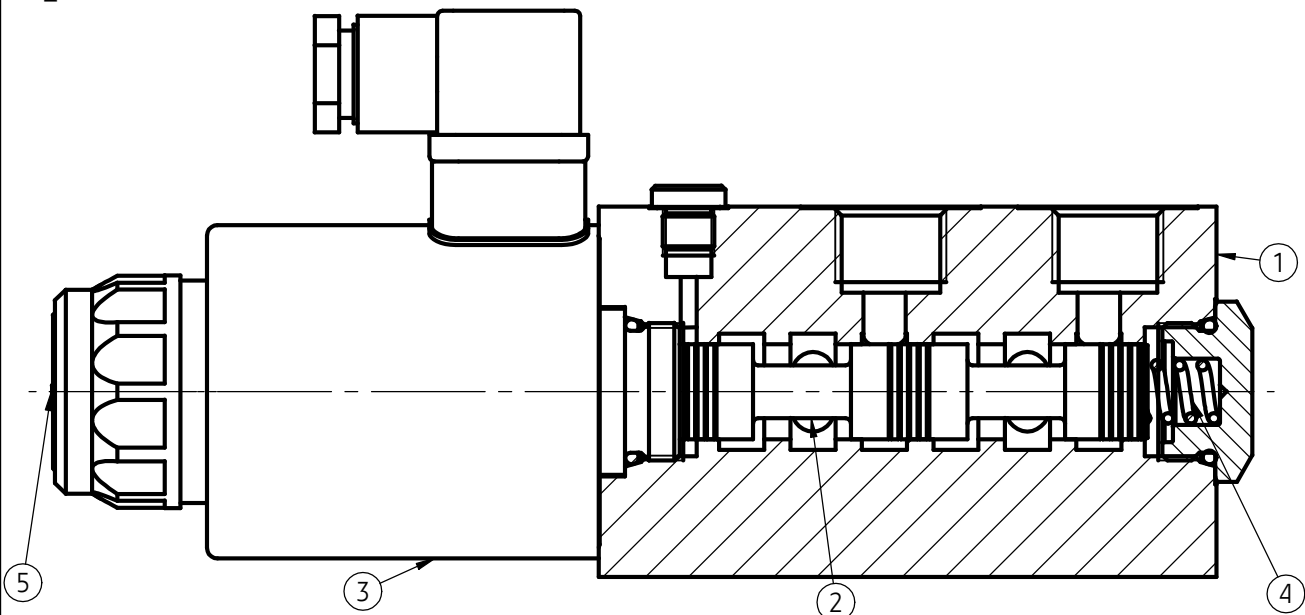

Główne elementy rozdzielacza 6UREE10 to korpus (1), suwak (2), elektromagnes (3), sprężyna centrująca (4) i przycisk awaryjny (5).

Przesterowanie rozdzielacza następuje po przesunięciu suwaka (2) w skrajne położenie przez bezpośrednio na niego działający elektromagnes (3). Powrót do położenia bezprądowego wymusza sprężyna centrująca (4).

W sytuacjach awaryjnych przesunięcia suwaka można dokonać ręcznie przyciskiem awaryjnym (5).

DANE TECHNICZNE

Ciecz hydrauliczna	olej mineralny
Wymagana filtracja	do 16 μm
Zalecana filtracja	do 10 μm
Lepkość nominalna cieczy	37 mm ² /s w temperaturze 55° C
Zakres temperatury otoczenia	- 30 °C do +50 °C
Max ciśnienie pracy	21 MPa bez odprowadzenia przecieków 35 MPa z odprowadzeniem przecieków
Czas przesterowania	załączenie do 60 ms
	wyłączenie do 40 ms
Max liczba przesterowań	15000 zał./h
Masa	max 7 kg
Napięcie nominalne zasilania elektromagnesu	DC 12V DC 24V
Tolerancja napięcia zasilania	±10%
Stopień ochrony	IP 65
Pobór mocy (prąd stały)	45 W
Temperatura cewki elektromagnesu	max 150 °C

WYMAGANIA MONTAŻU I EKSPLOATACJI

1. Rozdzielacz sterowany elektrycznie należy użytkować tylko w pełni sprawny i prawidłowo przyłączony do instalacji elektrycznej.

Przyłączanie lub odłączanie od instalacji elektrycznej musi być wykonywane przez wykwalifikowany personel.

2. Łączówka uziemiająca ($\frac{1}{2}$) musi być połączona z przewodem ochronnym (PE) w instalacji zasilającej zgodnie z odpowiednimi przepisami.

3. Zabrania się eksploatacji rozdzielacza jeżeli nie jest zapewniona szczelność i odpowiedni zacisk kabla zasilającego w dławnicy wtyczki.

4. Zabrania się użytkowania rozdzielacza, jeżeli wtyczka nie dolega dokładnie do gniazda elektromagnesu i nie jest zabezpieczona poprzez dokręcenie do oporu wkręta mocującego.

5. Ze względu na nagrzewanie się cewki elektromagnesu do wysokiej temperatury rozdzielacze powinny być umiejscowione tak, aby wyeliminować możliwość przypadkowego kontaktu z nim podczas eksploatacji lub należy przewidzieć odpowiednie osłony (zgodnie z wymaganiami norm europejskich: PN - EN ISO 13732-1 i PN - EN 982).

SCHEMAT

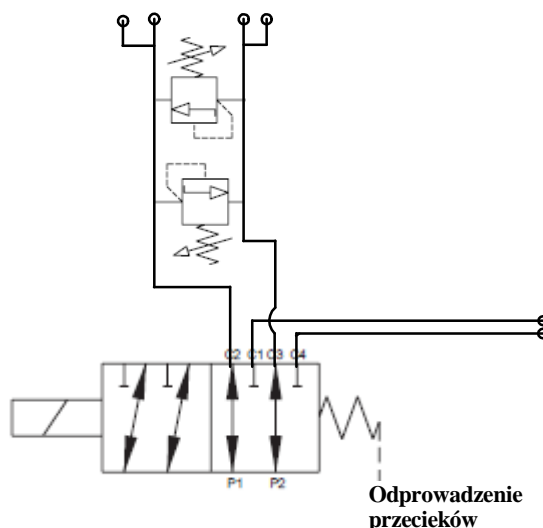

WYMIARY GABARYTOWE I PRZYŁĄCZENIOWE typ 6UREE10.../R-ZK...

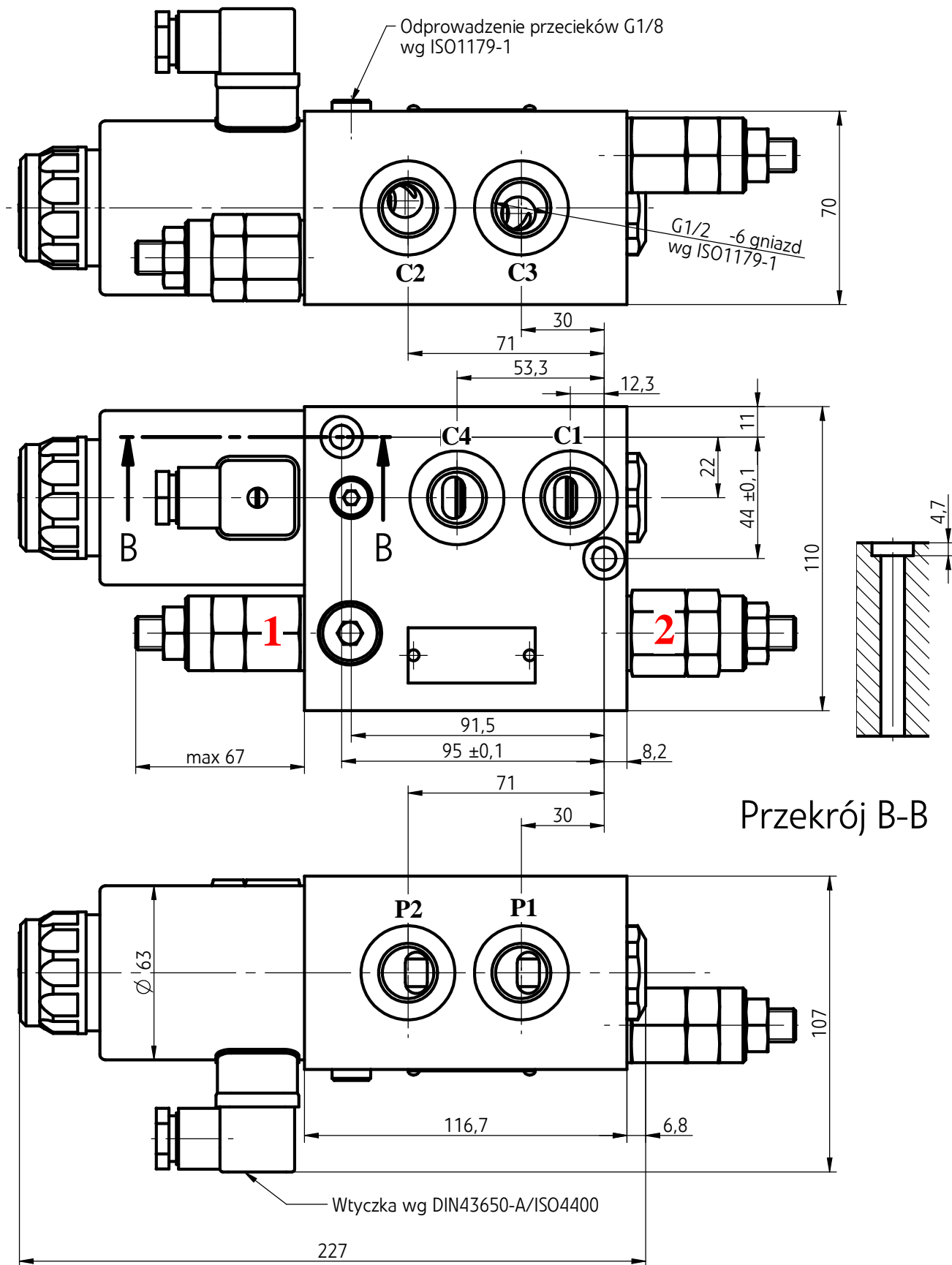

Wykres charakterystyki $\Delta p(Q)$ dla rozdzielacza typ 6UREE10-02/R-ZK...

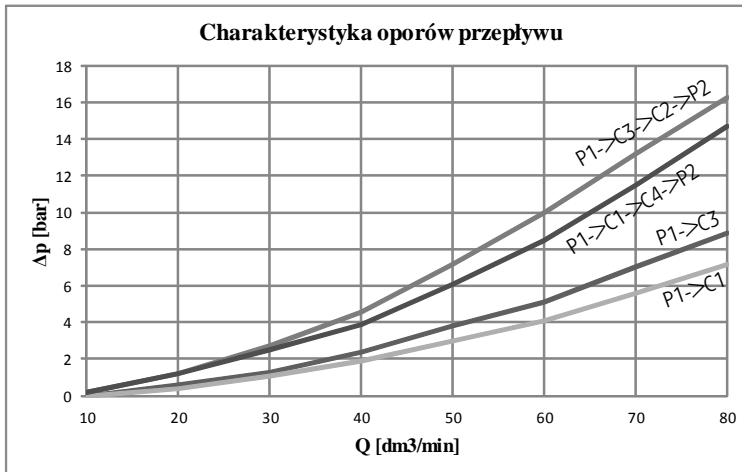

Sposób zamawiania

6UREE10-02/R -ZK-G12Z4L /.../.../ *

Nr serii

02 = 02

(01-10) niezmiennie wym. przył. i zabudowy

Przyłącza

gwint rurowy G1/2" = R

Wbudowany zawór krzyżowy = ZK

Napięcie zasilania elektromagnesu

12V DC = G12

24V DC = G24

Wtyczka elektromagnesu

wtyczka Z4 = Z4

wtyczka Z4L(z lampką) = Z4L

Rodzaj uszczelnienia

NBR(dla cieczy na bazie olejów mineralnych) =bez oznaczenia

FPM(dla cieczy na bazie estrów fosforanowych) =V

Nastawa zaworu nr 1 w barach jeżeli wymagane

(zawory przelewowe zabezpieczane zaślepkami)

Nastawa zaworu nr 2 w barach jeżeli wymagane

(zawory przelewowe zabezpieczane zaślepkami)

Ewentualne dodatkowe wymagania określone w sposób opisowy (do uzgodnienia z producentem)

Przykład zastosowania w układzie hydraulicznym

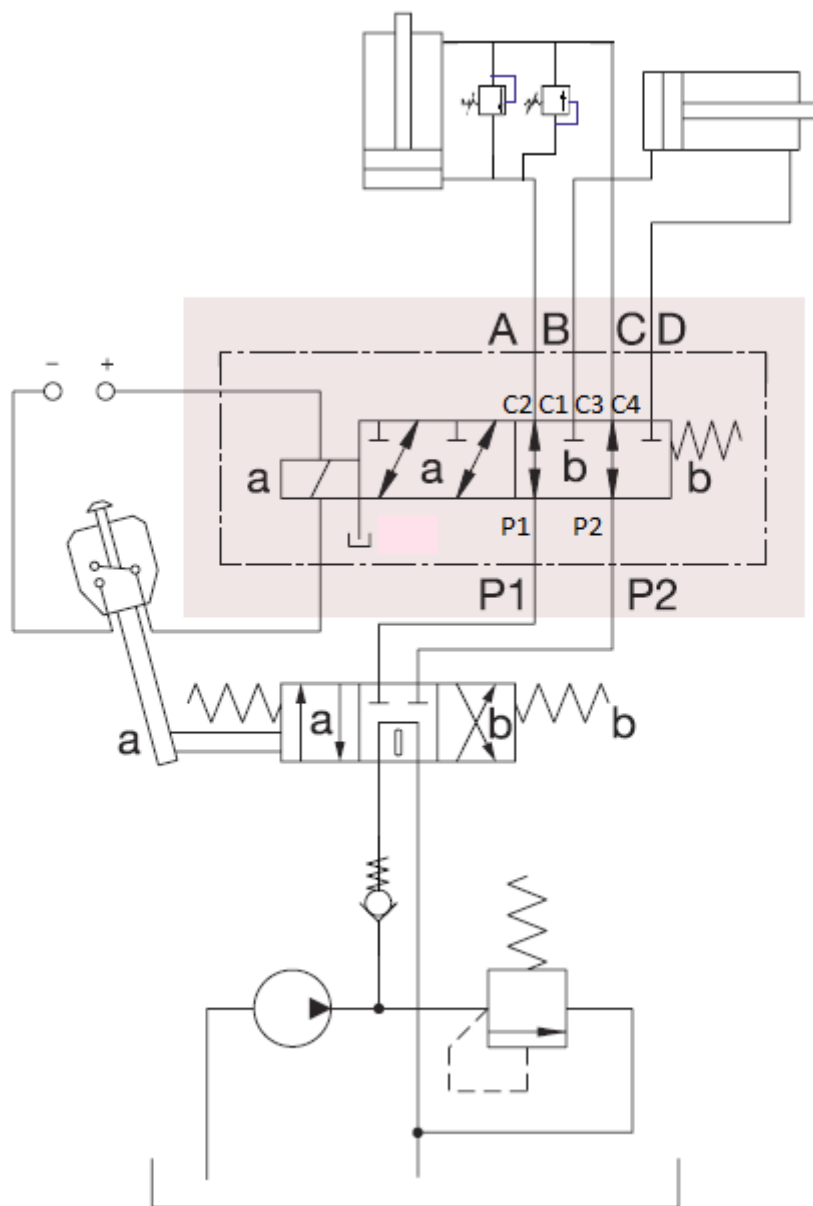

PONAR Wadowice S.A.
 ul. Wojska Polskiego 29
 34-100 Wadowice
 tel. +48 33 823 44 41 - 45
 fax. +48 33 823 41 69
www.ponar-wadowice.pl

PONAR[®]
wadowice